

ПРЕДПРИЯТИЕ МАКСАЭРО

220056, г. Минск, ул. Стариновская, 15
Тел./факс: +375 17 244- 67-44, 258- 67-51,
347-73-56, 252-54-27 Velcom: +375 29 603-88-99

E-mail: olegaero@yandex.by
www.mahaero.by



Напольные алюминиевые диффузоры TAU



MADEL®

Круглые напольные диффузоры серии **TAU** предназначены для установки в театрах, аудиториях, кинозалах и подобных помещениях.

Круглые диффузоры с ползунковым регулятором клапана подачи воздуха, пылесборником и окантовкой. Устройство предназначено для установки либо в полу, либо под сиденьем.

Эти диффузоры могут использоваться при перепаде температур 6 °С с обеспечением высоких характеристик по уровню звукового давления в зоне комфорта.

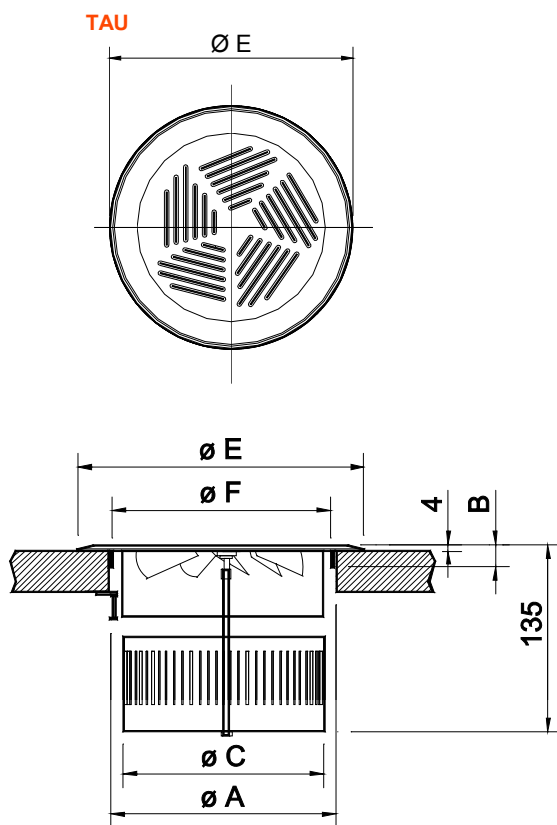

	A	E	F	C	B
150	150	190	140	132	19
200	200	240	190	182	19

КЛАССИФИКАЦИЯ

Вихревой воздухоораспределитель **TAU** выполнен из алюминия с целью создания турбулентного вертикального выходного потока для перемешивания воздуха в помещении.

МАТЕРИАЛ

Диффузор изготовлен из алюминия.

СИСТЕМЫ КРЕПЛЕНИЯ

1) Крепление осуществляется винтами, входящими в комплект поставки диффузора.

ПОКРЫТИЯ

Натуральный алюминий.

ТЕХНИЧЕСКОЕ ЗАДАНИЕ

Поставка и установка напольного круглого вихревого воздухоораспределителя с ползунковым регулятором клапана подачи воздуха и пылесборником серии **TAU** типоразмера **150**, выполненного из натурального алюминия. Изготовитель **MADEL**.

СЕРИЯ TAU

РЕКОМЕНДУЕМАЯ СКОРОСТЬ

TAU	Vmin m/s	Vmax m/s
	0,4	0,85

СВОБОДНАЯ ПЛОЩАДЬ (м2).

TAU	A k m2	Qmin m3/h	Qmax m3/h
150	0.018	30	57
200	0.0314	60	110

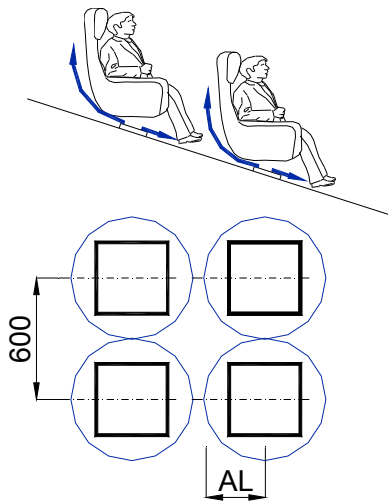

ГОРИЗОНТАЛЬНАЯ ШИРИНА ПОТОКА

AL 0,15 (m)
1,33
1,19
1,06
0,93
0,79
0,66
0,53
0,39
0,26

ПОТЕРИ ДАВЛЕНИЯ И УРОВЕНЬ АКУСТИЧЕСКОЙ МОЩНОСТИ.

