

Технические характеристики

Наименование	В трубной системе	В корпусе
Номинальный расход воды, т/ч	27	-
Давление рабочее, МПа (изб.)	0,4	0,02
Давление расчетное, МПа (изб.)	0,5	0,5
Давление испытания, МПа (изб.)	0,7	0,7
Температура рабочая, °С	50-80	104
Температура расчетная, °С	150	150
Поверхность нагрева, м ²	5	
Толщина тепловой изоляции, мм	60	
Масса с тепловой изоляцией и обвязкой, кг	350	
Масса в рабочем состоянии, кг	430	

* Неуказанные предельные отклонения размеров по ГОСТ 30893.1-в.

1. Допускается изменение положения поворотных фланцевых участков распределительной камеры при монтаже за счёт их установки на патрубки под другим углом.

Таблица присоединений

Обозн.	Назначение	DN, мм	PN, МПа
А	Подвод пара	50	1,6
Б	Отвод конденсата	50	1,6
В	Подвод охлаждающей воды	50	1,6
Г	Отвод охлаждающей воды	50	1,6
Д	Отвод парогазовой смеси	25	1,6
Е	Воздушник	G1/2 (нар.)	
Ж	Дренаж	G1/2 (нар.)	

Комплектация обвязки

Обозн.	Наименование	ID	Кол-во, шт.
1	Вентиль запорный DN50 PN16	19131206216	3
2	Вентиль запорный DN25 PN16	19131203213	1
3	Воздухоотводчик G1/2 (внутр.)	19210000232833	1
4	Кран шаровый G1/2 (внутр./внутр.)	1911220236834	1

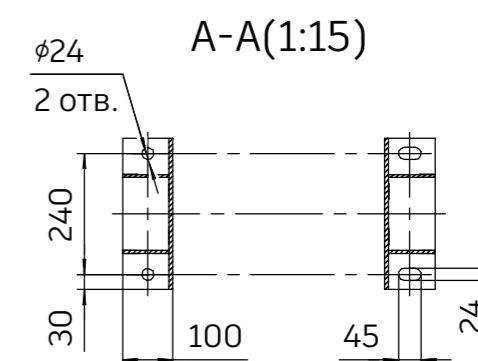
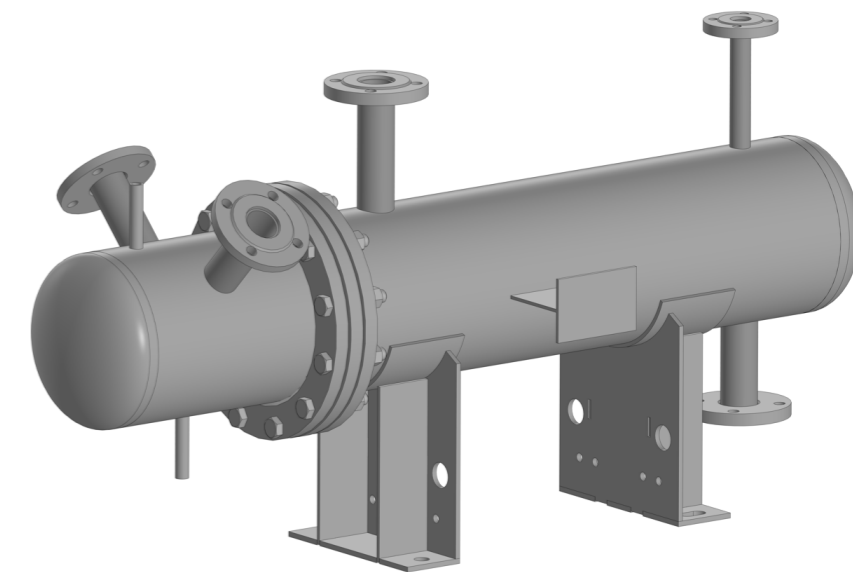
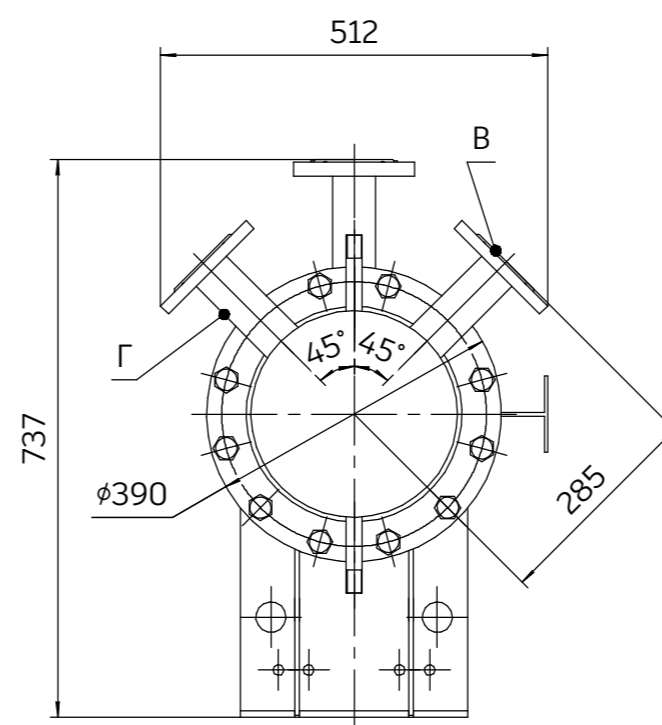
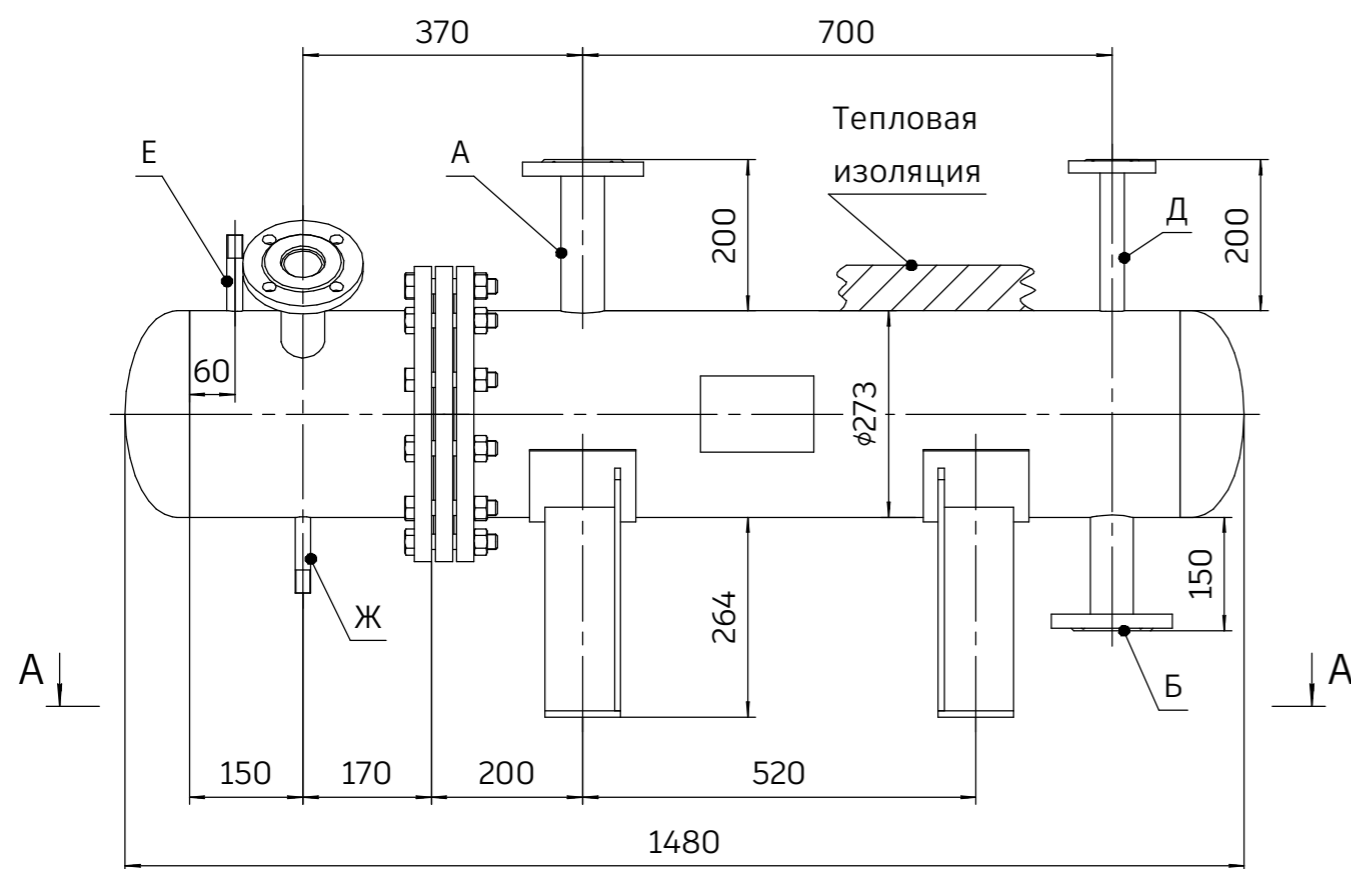

Технические характеристики

Наименование	В трубной системе	В корпусе
Номинальный расход воды, т/ч	27	-
Давление рабочее, МПа (изб.)	0,4	0,02
Давление расчетное, МПа (изб.)	0,5	0,5
Давление испытания, МПа (изб.)	0,7	0,7
Температура рабочая, °С	50-80	104
Температура расчетная, °С	150	150
Поверхность нагрева, м ²	5	
Толщина тепловой изоляции, мм	60	
Масса с тепловой изоляцией, кг	240	
Масса в рабочем состоянии, кг	320	

* Неуказанные предельные отклонения размеров по ГОСТ 30893.1-в.

Таблица присоединений

Обозн.	Назначение	DN, мм	PN, МПа
А	Подвод выпара	50	1,6
Б	Отвод конденсата	50	1,6
В	Подвод охлаждающей воды	50	1,0
Г	Отвод охлаждающей воды	50	1,0
Д	Отвод парогазовой смеси	25	1,6
Е	Воздушник	G1/2 (нар.)	
Ж	Дренаж	G1/2 (нар.)	

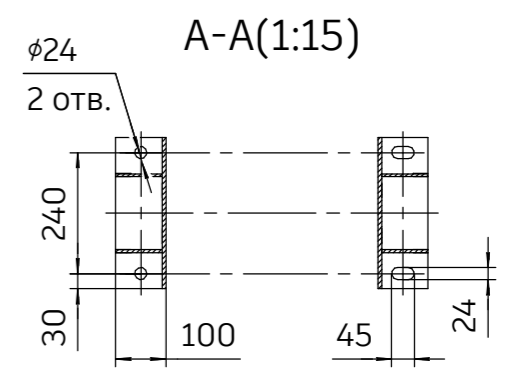
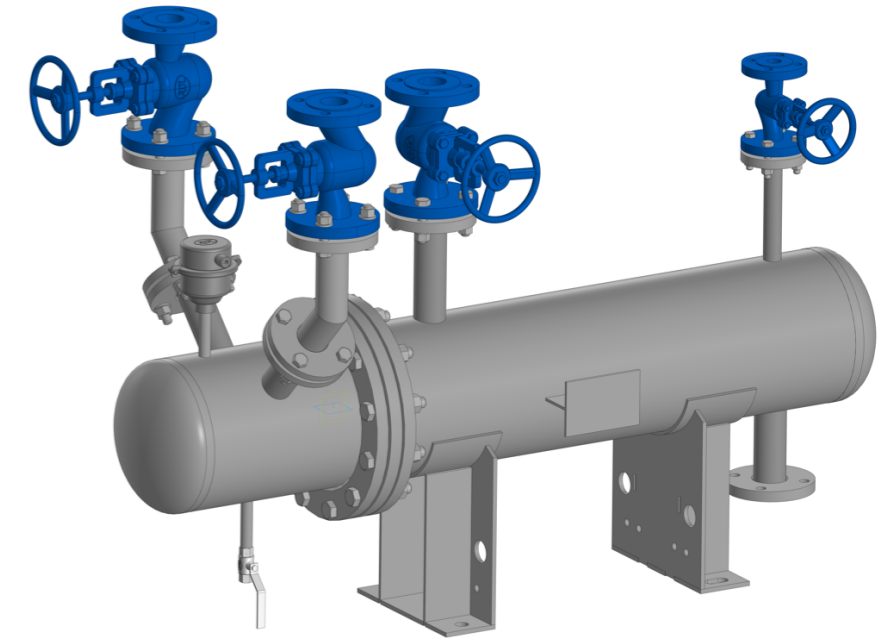
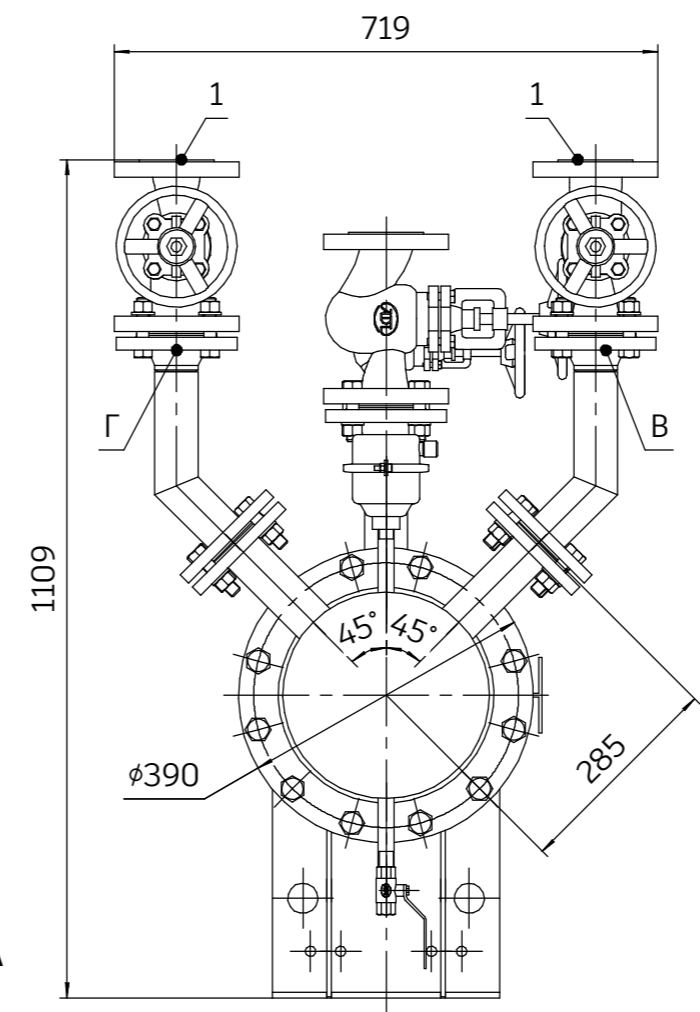
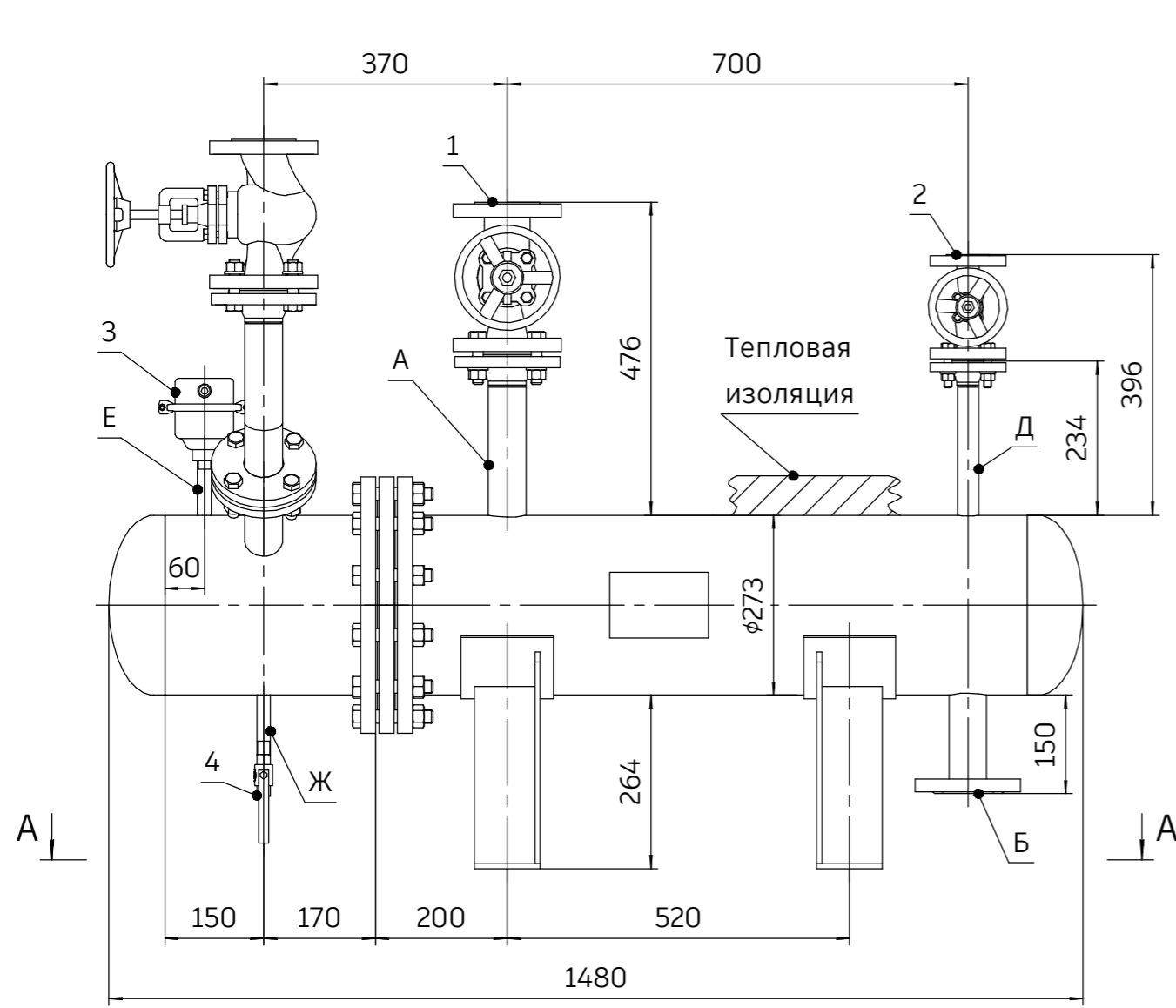

Технические характеристики

Наименование	В трубной системе	В корпусе
Номинальный расход воды, т/ч	27	-
Давление рабочее, МПа (изб.)	0,4	0,02
Давление расчетное, МПа (изб.)	0,5	0,5
Давление испытания, МПа (изб.)	0,7	0,7
Температура рабочая, °С	50-80	104
Температура расчетная, °С	150	150
Поверхность нагрева, м ²	5	
Толщина тепловой изоляции, мм	60	
Масса с тепловой изоляцией и обвязкой, кг	355	
Масса в рабочем состоянии, кг	435	

* Неуказанные предельные отклонения размеров по ГОСТ 30893.1-в.
 1. Допускается изменение положения поворотных фланцевых участков распределительной камеры при монтаже за счёт их установки на патрубки под другим углом.

Таблица присоединений

Обозн.	Назначение	DN, мм	PN, МПа
А	Подвод пара	50	4,0
Б	Отвод конденсата	50	1,6
В	Подвод охлаждающей воды	50	4,0
Г	Отвод охлаждающей воды	50	4,0
Д	Отвод парогазовой смеси	25	4,0
Е	Воздушник	G1/2 (нар.)	
Ж	Дренаж	G1/2 (нар.)	

Комплектация обвязки

Обозн.	Наименование	ID	Кол-во, шт.
1	Вентиль запорный DN50 PN40	19132206526	3
2	Вентиль запорный DN25 PN40	19132203523	1
3	Воздухоотводчик G1/2 (внутр.)	19210000232833	1
4	Кран шаровый G1/2 (внутр./внутр.)	1911220236834	1