

## ПРЕДПРИЯТИЕ МАКСАЭРО

- Производство воздуховодов и систем вентиляции
- Клапаны противопожарные
- Клапаны дымоудаления
- Вентиляторы общепром, дымоудаления, крышные

220056, г. Минск, ул. Стариновская, 15

Тел./факс: +375 17 244-67-44, 258-67-51, 347-73-56, 252-54-27

Velcom: +375 29 603-88-99

E-mail: [olegaero@yandex.by](mailto:olegaero@yandex.by)

[www.maxaero.by](http://www.maxaero.by)



# Аспирационная установка ПАР-ПИГ



# Пылеулавливающий агрегат рециркуляционный типа ПАР-ПИГ

Пылеулавливающий агрегат рециркуляционный ПАР-ПИГ предназначен для высокоэффективной очистки воздуха от всех видов пыли (в т.ч. мелкодисперсных аэрозолей (сварочный аэрозоль и т.п.) при её концентрации в очищаемом воздухе до 1 г/м<sup>3</sup>. Не рекомендуется применять для улавливания взрыво- и пожароопасной пыли. При содержании пыли в очищаемом воздухе более 1г/м<sup>3</sup> перед агрегатом рекомендуется устанавливать предварительную ступень очистки воздуха.

## ТЕХНИЧЕСКИЕ ХАРАКТЕРИСТИКИ

Таблица 1

Наименование показателя	Значение	
	Исп. 02-01	Исп. 01-01
Номинальная производительность, м <sup>3</sup> /ч	1000	
Эффективность очистки, не менее, %	99	
Запас «свободного» давления на подсоединение вентиляционной сети, Па	500	
Внутренний диаметр входного патрубка, мм	160	
Наибольший расход сжатого воздуха на регенерацию, м <sup>3</sup> /ч	6	
Давление сжатого воздуха, МПа (кгс/см <sup>2</sup> )	0,5-0,6 (5-6)	
Электродвигатель: мощность, кВт	2,2	
Габариты:		
длина, мм	1350	
ширина, мм	650	
высота, мм	755	715
Масса, кг	170	169

## ОБЩЕЕ УСТРОЙСТВО

Агрегат оснащен фильтрующим элементом патронным типа ФЭП и устройством для импульсной регенерации сжатым воздухом.

Агрегат (рис.1,2) состоит из следующих основных частей: корпуса фильтра (1), центробежного вентилятора (4), фильтрующего элемента патронного типа ФЭП (7) (в дальнейшем, в тексте - «патрон») и ресивера (5) для регенерации патрона сжатым воздухом.

С одной стороны ПАР-ПИ имеет съемную дверь (8) для установки патрона. Патрон устанавливается в корпусе на опорные уголки, приваренные по периметру корпуса, и герметично прижимается к разделительной перегородке с помощью уплотнительной резины и специальных прижимных устройств. Дверь через уплотнительную резину герметично крепится к корпусу с помощью винтовых соединений. На выходе воздуха из агрегата устанавливается решетка.

Для сбора пыли в агрегате имеется выдвижной ящик (9).

Агрегат оснащен 4-мя колесами и ручкой, с помощью которой его можно легко перемещать по производственному помещению и устанавливать в удобном для обслуживания технологического оборудования месте.

Агрегат может изготавливаться и в стационарном исполнении. При этом вместо колес агрегат оснащается специальными регулируемыми опорами.

Для контроля заданного конечного аэродинамического сопротивления патрона в агрегате используется датчик перепада давления со световым сигналом. При достижении патроном конечного сопротивления подается световой сигнал о необходимости его регенерации.

Регенерация должна производиться при отключенном вентиляторе с помощью специального устройства управления регенерацией, входящего в комплект поставки.

При эксплуатации к агрегату могут подсоединяться различные консольно-поворотные устройства, воздухопроводы от местных отсосов или другая вентиляционная сеть. Сопротивление указанных устройств не должно превышать запаса "свободного" давления, указанного в таблице.

Для регенерации агрегат должен быть подключен через штуцер (d=1") к сети сжатого воздуха с давлением 5-6 атм. Сжатый воздух должен быть очищен и осушен не ниже 10 класса по ГОСТ 17433-80.

Исполнение 02-01

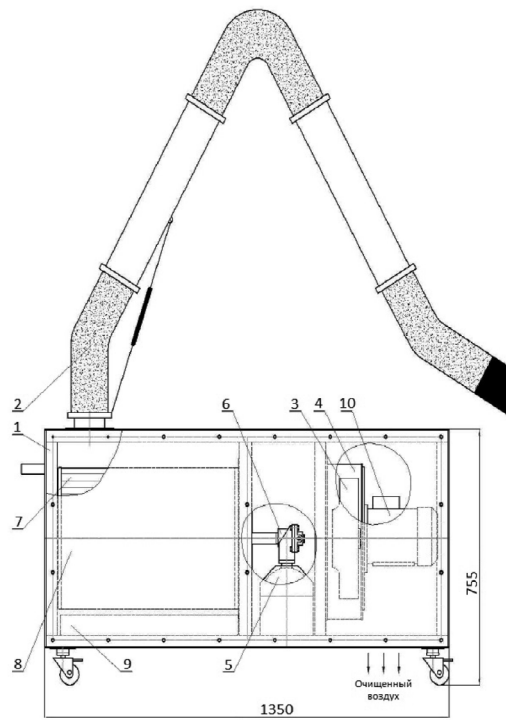

**Рис. 1** Схема агрегата ПАР-ПИГ (исполнение 02-01)

1 – корпус фильтра; 2 - радиально-вытяжное устройство; 3 - колесо вентилятора; 4 - корпус вентилятора; 5 - ресивер; 6 - импульсный клапан; 7 - патронный фильтр; 8 - съемная дверца; 9 - ящик для сбора пыли; 10 – электродвигатель.

Исполнение 01-01

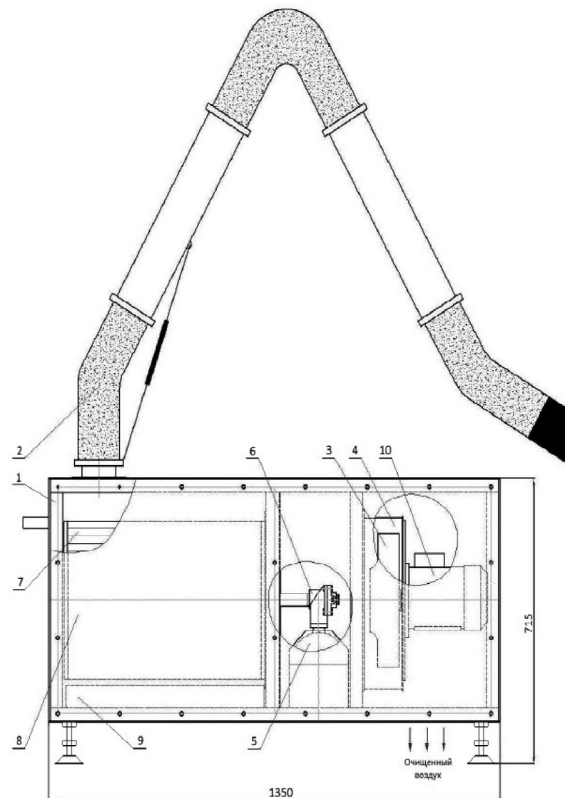

**Рис. 1** Схема агрегата ПАР-ПИГ (исполнение 01-01)

1 – корпус фильтра; 2 - радиально-вытяжное устройство; 3 - колесо вентилятора; 4 - корпус вентилятора; 5 - ресивер; 6 - импульсный клапан; 7 - патронный фильтр; 8 - съемная дверца; 9 - ящик для сбора пыли; 10 – электродвигатель.