

ПРЕДПРИЯТИЕ МАКСАЭРО

- Производство воздуховодов и систем вентиляции
- Клапаны противопожарные
- Клапаны дымоудаления
- Вентиляторы общепром, дымоудаления, крышные

220056, г. Минск, ул. Стариновская, 15

Тел./факс: +375 17 244-57-14, 253-57-51. 347-73-56, 252-54-27

Velcom: +375 29 603-88-99

E-mail: olegaero@yandex.by

www.maxaero.by



Канальный датчик скорости (потока) воздуха LFS10



- Использование импортного высокоточного датчика MEMS, долговременная стабильность и помехоустойчивость.
- Блок питания и выход имеют функцию защиты от перегрузки и обратного подключения.
- Доступны различные варианты установки и режимов вывода, нет подвижной конструкции, простота установки и обслуживания.

ОПИСАНИЕ

Основываясь на принципе теплопроводности, зонд датчика скорости потока LFS10 изготовлен по технологии MEMS, которая обладает высокой точностью измерения, широким диапазоном измерения, хорошей стабильностью и высокой степенью адаптации к окружающей среде. Это идеальный выбор для измерения скорости ветра в системах отопления, вентиляции и кондиционирования воздуха, измерения объема воздуха в трубопроводах, контроля технологических процессов и окружающей среды и других сценариев применения.

ХАРАКТЕРИСТИКИ

Рабочее напряжение	24В AC/DC±20%
Диапазон	0-10м/с, 0-15м/с, 0-20м/с, 0-30м/с - опционально
Точность	±(0.2м/с+3% от Измеряемого Значения (MV)) ±(20°C, 45%RH и 1013гПа (hPa))
Разрешение	0.01 м/с
Режим вывода	RS485/ModBus, 0-10В DC/4-20мА (3-проводной)
Выходная нагрузка	≤500Ω (текущий режим), ≥2КΩ(тип напряжения)
Температура эксплуатации	-10...60°C
Температура хранения	-20...80°C
Длина зонда	210мм (опционально)
Дисплей	Опциональный LCD дисплей с подсветкой
Защита	IP65, IP20 (зонд)
Материал оболочки	PC, PA6 (зонд)
Электромагнитная совместимость	EN 61326-1
Сертификация	ROHS, CE, EAC

ГАБАРИТНЫЕ РАЗМЕРЫ: ММ

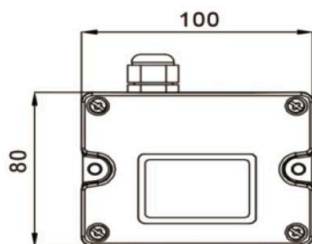
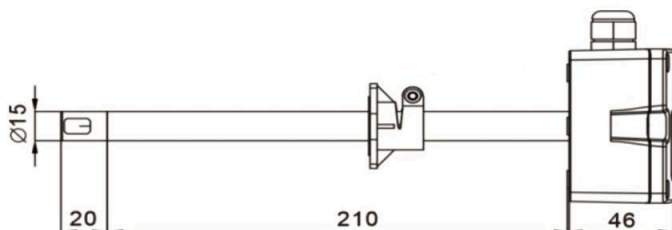

Канальный

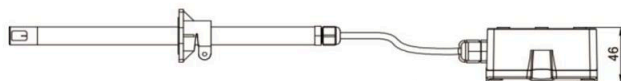
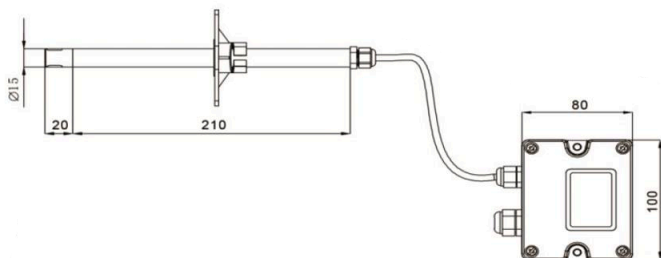

С зондом

ИНСТРУКЦИИ ПО ВЫБОРУ

LFS10-	Датчик скорости воздуха		Модель
	VI	0-10В DC/4-20мА	Выход
	RS	RS485/ModBus	
	1	Канальный	Метод установки
	2	С зондом	
	D	С дисплеем	Дисплей
	N	Без дисплея	

Пример выбора LFS10-RS1D Датчик скорости потока канального типа, выход: RS485/ModBus, с дисплеем

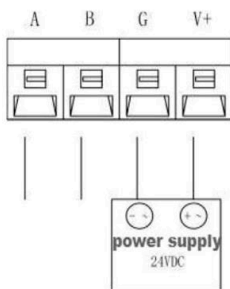

Выход RS485

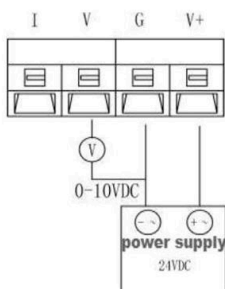

Выход напряжения

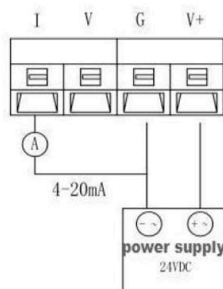

Выход тока

УСТАНОВКА

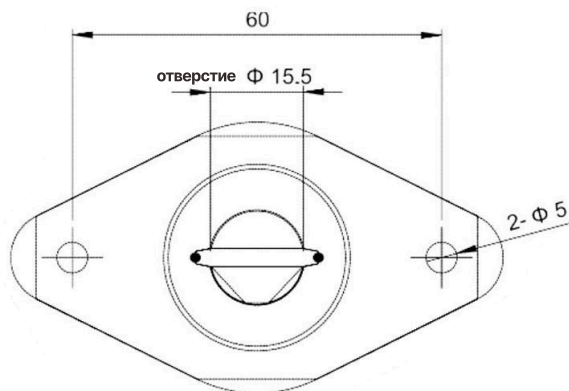

Размер монтажного фланца



Схема установки LFS101



Схема установки LFS102

ПРИМЕЧАНИЕ К УСТАНОВКЕ

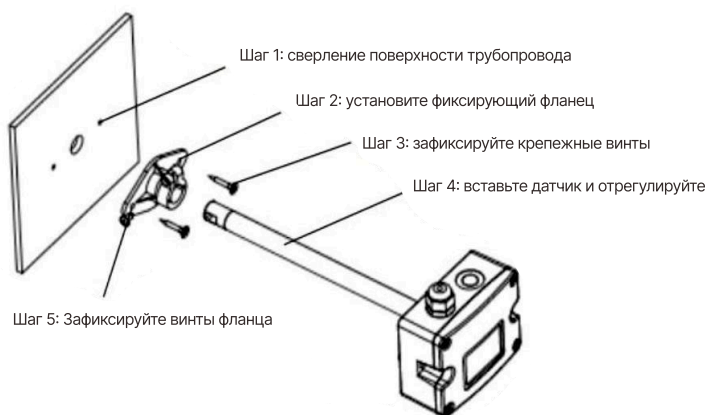
1. LFS10 рекомендует использовать фланцевые принадлежности для установки, а глубину установки можно регулировать. Закрепите монтажный фланец на воздуховоде двумя винтами, а винты на фланце помогут зафиксировать вставленный зонд.

Отверстие воздуховода составляет $\Phi 15,5$ мм. После установки зонда воздуховод следует герметизировать, чтобы избежать утечки воздуха.

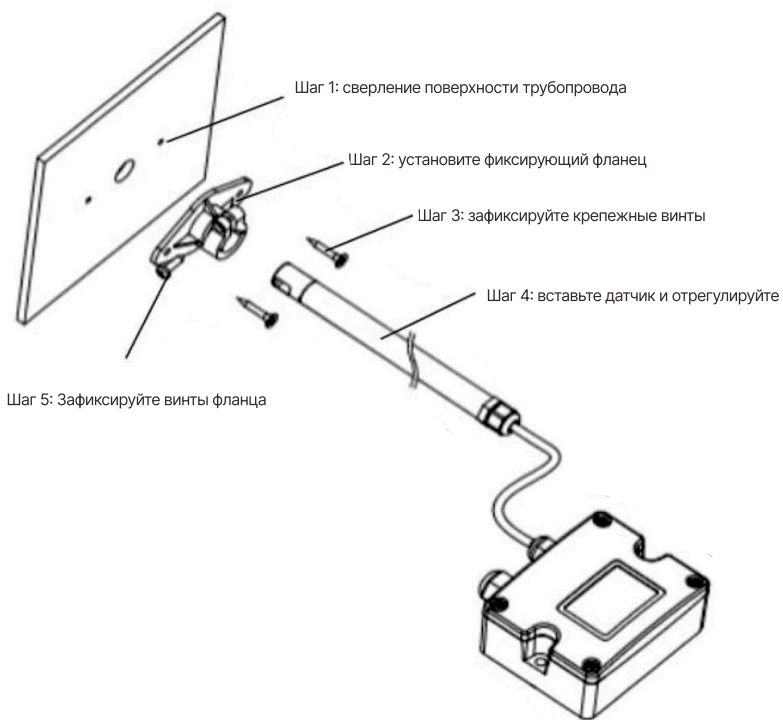
2. При установке воздуховода обратите особое внимание на то, чтобы воздухозаборник соответствовал скорости потока ветра внутри воздуховода, а датчик был параллелен скорости потока ветра.

3. Откройте верхнюю крышку, подключите провода питания и сигнальные провода в нижнюю коробку через водонепроницаемый разъем, выполните проводку в соответствии со схемой электропроводки и установите верхнюю крышку обратно, как она есть. Обратите внимание на уплотнение между водонепроницаемым соединением и нижней коробкой (с уплотнительным кольцом) и уплотнение между верхней крышкой и нижней коробкой (с уплотнительным кольцом), чтобы общий уровень защиты мог достичь IP65.

4. Не трогайте и не трите датчик, а также не используйте какие-либо механические инструменты для его очистки.